

Nekustamā īpašuma

**Dienvidkurzemes novada  
Lažas pagastā,  
“Mežgaļi 65”**



novērtējums

Novērtējuma pasūtītājs:

Dienvidkurzemes novada pašvaldība

Novērtējuma datums: 2026. gada 9. jūnijs

## Dienvidkurzemes novada pašvaldībai

Rīgā,

Dokumenta datums ir tā elektroniskās parakstīšanas datums

Par nekustamā īpašuma – zemes gabala  
Dienvidkurzemes novada Lažas pagastā, “Mežgaļi 65”, novērtēšanu

Saskaņā ar Jūsu pasūtījumu, SIA “Vindeks” speciālisti ir veikuši nekustamā īpašuma - zemes gabala (turpmāk tekstā Objekts), novērtēšanu.

### Vērtējamā īpašuma identifikācijas pazīmes:

Kadastra nr.:	6472 007 0264	Lažas pagasta ZG nodalījums:	100000947419
Zemes platība:	540 m <sup>2</sup>	Citi būtiski apstākļi:	-

### Īpašumtiesības:

Īpašnieks:	Dienvidkurzemes novada pašvaldība	Nodokļu maksātāja kods:	90000058625
------------	-----------------------------------	-------------------------	-------------

### Apgrūtinājumi, aizliegumi, kļūtas tiesības:

Tirgus vērtību būtiski neietekmē:	elektrolīniju aizsargjoslu teritorija 0,0129 ha; navigācijas tehniskā līdzekļa aviācijas gaisa kuģu lidojumu drošības nodrošināšanai tālās ietekmes zona, 0,0544 ha.
-----------------------------------	---

### Īpašuma apskates un novērtēšanas apstākļi:

Apskates un vērtēšanas datums:	09.06.2026.	Vērtējuma sagatavošanas datums:	Tā elektroniskās parakstīšanas datums.
Īpašumu apskatītājs:	Ritvars Bērziņš	Vērtētāja tel.nr.	29186338
Apskates apstākļi:	Bez ierobežojumiem.		

### Vērtējuma uzdevums un mērķis:

Noteikt Objekta tirgus vērtību tā apskates brīdī – 2026. gada 09. jūnijā, ņemot vērā situāciju nekustamo īpašumu tirgū šajā datumā. Vērtējums paredzēts, lai noteikto tirgus vērtību izmantotu zemes pārdošanas vajadzībām.

### Vērtēšanas pieejas, pielietotie standarti:

Vērtējumā izmantota tirgus (salīdzināmo darījumu) pieeja zemes novērtēšanai. Vērtējums ir veikts saskaņā ar Latvijas Īpašuma vērtēšanas standartiem LVS 401:2013.

### Slēdziens:

Pamatojoties uz tālāk sekojošā vērtēšanas atskaitē ietverto informāciju, ir noteikta īpašuma:

**tirgus vērtība**, kas 2026. gada 9. jūnijā ir  
**1 300 EUR** (viens tūkstošis trīs simti eiro).

Noteiktā vērtība ir piemērojama tikai tajā gadījumā, ja tiek atsavinātas pilnas īpašumtiesības uz vērtējamo Objektu un tam nav citu apgrūtinājumu, izņemot tos, kas minēti šajā vērtēšanas atskaitē.

Ar cieņu:

SIA “Vindeks” valdes loceklis,  
sertificēts nekustamo īpašumu vērtētājs

Arvīds Badūns

Pateicamies par sadarbību! 29235485; info@vindeks.lv

## SATURA RĀDĪTĀJS

<b>1. ĪPAŠUMA RAKSTUROJUMS</b> .....	<b>4</b>
1.1. NOVĒRTĒJAMĀ OBJEKTA ĢEOGRĀFISKAIS NOVIETOJUMS.....	4
1.2. OBJEKTA ATRAŠANĀS VIETA .....	4
1.3. ZEMES GABALA RAKSTUROJUMS .....	5
1.4. ZEMES GABALA ATĻAUTĀ (PLĀNOTĀ) IZMANTOŠANA .....	5
1.5. NOVĒRTĒJAMĀ OBJEKTA FOTOATTĒLI .....	6
<b>2. ĪPAŠUMA VĒRTĒJUMS</b> .....	<b>7</b>
2.1. VĒRTĒŠANAS BĀZE UN VĒRTĒŠANAS PIEEJU IZVĒLE .....	7
2.2. LABĀKAIS IZMANTOŠANAS VEIDS.....	9
<b>3. TIRGUS VĒRTĪBAS APRĒĶINS</b> .....	<b>10</b>
3.1. TIRGUS SITUĀCIJAS ANALĪZE .....	10
3.2. GALVENIE FAKTORI, KAS IETEKMĒ OBJEKTA TIRGUS VĒRTĪBU .....	10
3.3. VĒRTĒJUMĀ IZMANTOTIE PIENĒMUMI.....	10
3.4. ZEMES TIRGUS VĒRTĪBAS NOTEIKŠANA AR TIRGUS PIEEJU .....	10
3.5. APRĒĶINU REZULTĀTU IZLĪDZINĀŠANA .....	13
<b>4. SLĒDZIENS</b> .....	<b>14</b>
<b>5. PIENĒMUMI UN IEROBEŽOJOŠIE FAKTORI</b> .....	<b>15</b>
<b>6. VĒRTĒTĀJA NEATKARĪBAS APLIECINĀJUMS</b> .....	<b>16</b>

### PIELIKUMI

1. pielikums	Zemesgrāmatas nodalījuma noraksts	- 1 lapa;
2. pielikums	Informatīvās izdrukas no Kadastra informācijas sistēmas	- 2 lapas;
3. pielikums	Būvvaldes izziņa	- 2 lapas;
4. pielikums	Lēmuma kopija	- 2 lapas;
5. pielikums	Grafiskais pielikums	- 1 lapa;
6. pielikums	Profesionālo kvalifikāciju apliecināšanu dokumentu kopijas	- 2 lapas.

## 1. ĪPAŠUMA RAKSTUROJUMS

### 1.1. NOVĒRTĒJAMĀ OBJEKTA ĢEOGRĀFISKAIS NOVĪETOJUMS

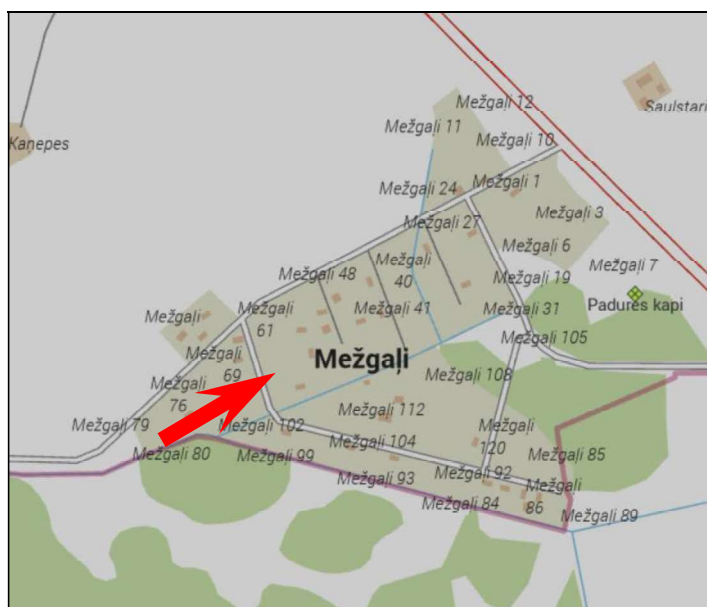

### 1.2. OBJEKTA ATRAŠANĀS VIETA

Vērtējamais īpašums izvietots Dienvidkurzemes novada Lažas pagastā, dārzkopības sabiedrībā “Mežgaļi”, netālu no autoceļa Aizpute - Apriķi. Apkārtējo infrastruktūru veido dažādas kvalitātes dārza mājas, brīvi gruntsgabali, piebraucamie ceļi (ielas) dārziņiem, Padures kapi. Skola, veikali, sabiedriskās ēkas atrodas aptuveni 4 km attālumā, Aizputes pilsētas centrā. Pieguļošās teritorijas labiekārtojums uzskatāms kā apmierinošs. Piekļūšanai pie īpašuma izmantojamās ielas grants seguma. Īpašuma teritorija bez speciāla labiekārtojuma, kopta, nav iežogota. Objekts atrodas iebrauktuves strupceļā.

### 1.3. ZEMES GABALA RAKSTUROJUMS

platība:	540 m <sup>2</sup> ;
forma:	daudzstūris;
reljefs:	viegli viļņots;
apaugums, apbūve:	zālājs, nekopta teritorija;
nožogojums:	teritorija nav iežogota;
pie zemes gabala ir pievadīti vai ir pieejami (ir pievadīti atzari vai iespējamās pieslēguma vietas atrodas 50-200 m attālumā) centralizētie inženiertīkli:	elektroapgāde.

Zemes gabals robežojas ar brīviem un apbūvētiem gruntsgabaliem, piebraukšana iespējama pa dārzkopības sabiedrības teritorijā izbūvētām ielām – ceļiem un iebrauktuvēm.

### 1.4. ZEMES GABALA ATĻAUTĀ (PLĀNOTĀ) IZMANTOŠANA



Saskaņā ar Dienvidkurzemes novada Būvvaldes izziņu (kopija pielikumā), zemes vienība atrodas individuālo dzīvojamo māju un vasarnīcu apbūves teritorijā 0601.

**1.5. NOVĒRTĒJAMĀ OBJEKTA FOTOATTĒLI**

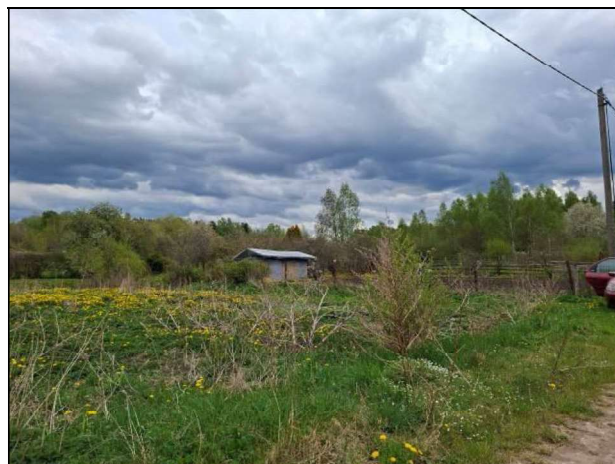

## 2. ĪPAŠUMA VĒRTĒJUMS

### 2.1. VĒRTĒŠANAS BĀZE UN VĒRTĒŠANAS PIEEJU IZVĒLE

Vērtējums ir paredzēts no apbūves brīva zemes gabala pārdošanas vajadzībām. Pamatojoties uz vērtēšanas uzdevumu, tiek noteikta īpašuma tirgus vērtība.

Kā vērtēšanas bāze tika noteikta tirgus vērtība, izmantota tirgus (salīdzināmo darījumu) pieeja. Ar tirgus (salīdzināmo darījumu) pieeju tiek iegūts vērtības indikators, kura pamatā ir vērtējamā aktīva un līdzīgu vai identisku aktīvu, par kuru cenām ir pieejama informācija, salīdzinājums

*Tirgus vērtība – aprēķināta summa, par kādu vērtēšanas datumā īpašumam būtu jāpāriet no viena īpašnieka pie otra savstarpēji nesaistītu pušu darījumā starp labprātīgu pārdevēju un labprātīgu pircēju pēc atbilstoša piedāvājuma, katrai no pusēm rīkojoties kompetenti, ar aprēķinu un bez piespiešanas.*

\* Definīcija no Latvijas Īpašuma vērtēšanas standarta LVS 401: 2013.

#### **Zemes gabalu vērtēšanas teorijas pamatprincipi.**

Klasiskā zemes ekonomikas teorija nosaka, ka uz zemi attiecināmam ieņēmumam piemīt atlikuma raksturs. Zemes vērtību nosaka šis atlikuma ieņēmums, kas tiek saukts par zemes atlikuma produktivitāti.

*Atlikuma produktivitāte ir tas uz zemi attiecināms tūrais ieņēmums, kas veidojas, kad apmaksātas darba, kapitāla un uzņēmējdarbības izmaksas.*

Atlikuma produktivitāte var veidoties, jo zeme dod iespēju maksimizēt ieņēmumus, minimizēt izdevumus, apmierināt cilvēku vēlmes pēc tiem nozīmīgām ērtībām.

Nekustamo īpašumu vērtēšana un tai skaitā - zemes vērtēšana, balstās uz sekojošiem pamatprincipiem:

**Labākās un efektīvākās izmantošanas princips.** Zemes (kā īpašuma un ražošanas pamatlīdzekļa) pasīvā daba, uz ko var attiecināt tikai atlikuma ieņēmumu, par vissvarīgāko izvirza principu, lai zeme tiktu izmantota labākā un ekonomiski visefektīvākā veidā. Tikai pie labākā izmantošanas veida zeme var sniegt maksimālu ieņēmumu un iegūt augstāko vērtību.

Labākā un efektīvākā ir visiespējamākā zemes izmantošana, kas ir fiziski iespējama, saprātīgi pamatojama, juridiski atļauta un ekonomiski izdevīga.

Zemes labākā izmantošanas veida noteikšana ir visa nekustamā īpašuma vērtēšanas procesa sākuma etaps, kam turpmākajā vērtēšanas gaitā ir izšķiroša nozīme. Gan brīvas, gan apbūvētas zemes vērtība nosakāma, vadoties no tās zemes vērtības, kas izriet no labākā un efektīvākā izmantošanas veida.

Tieši no labākās izmantošanas principa izrietošs ir **atbilstošas lietošanas princips** (angl. – *consistent use*), kas nosaka, ka zemei un apbūvei jāpiemēro viens un tas pats izmantošanas veids, kaut arī tas neatbilstu pašreizējam īpašuma izmantošanas veidam. Vērtēšanas teorija nosaka, ka vērtētājam jāapsver zemes labākais izmantošanas veids, ņemot vērā arī apkārtējās vides mainīgo dabu.

**Sabalansētības princips** (angl.- *balance*) nosaka, ka apbūvei uz zemes gabala ir jābūt optimālai, tādai, kas piedod zemei visefektīvāko izmantošanu, respektīvi – augstāko zemes vērtību. Šis princips nosaka arī to, ka noteiktā vietā nedrīkst būt pārāk daudz savstarpēji konkurējošas apbūves.

**Aizvietošanas princips** (angl.- *substitution*) nosaka, ka zemes gabala vērtība nedrīkst pārsniegt cita līdzvērtīga zemes gabala iegādes izmaksas.

**Piedāvājuma un pieprasījuma princips** nosaka, ka cena ir atkarīga no piedāvājuma un pieprasījuma savstarpējas mijiedarbības.

**Paredzēšanas princips** (angl. - *anticipation*) nosaka, ka zemes vērtība var celties vai kristies, atkarībā no sagaidāmiem notikumiem, nākotnes labumiem vai zaudējumiem.

**Atbilstības princips** (angl. - *conformity*) nosaka, ka zeme sasniedz savu maksimālo vērtību tad, kad tās lietošana atbilst pastāvošajiem ekonomiskajiem un sociālajiem standartiem, kas valda konkrētajā apkaimē.

**Sociālekonomisko standartu izmaiņu princips** nosaka, ka praktiski nekas nav mūžīgs un nemainīgs tehnoloģiskā progresa apstākļos. Vērtētājam jāprot novērtēt gaidāmo izmaiņu pakāpi, kas var izraisīt funkcionālā un pat ārējā nolietojuma rašanos.

### **Zemes vērtēšanas pieejas.**

Zemes vērtība vienmēr jāaplūko no labākā un efektīvākā izmantošanas veida viedokļa. Pat ja vieta ir apbūvēta, zemes vērtība tiek pamatota ar tās labāko un efektīvāko izmantošanu. Būtiskākais apbūvētas zemes vērtības noteikšanas procesā ir tas, ka jānoskaidro, vai pie labākā zemes izmantošanas varianta uz zemes gabala esošā apbūve palielina nekustamā īpašuma kopējo vērtību, vai pazemina par apbūves nojaukšanas izmaksu apjomu.

Zemes vērtēšana kā process ietver sevī trīs etapus:

- 1) *zemes labākā izmantošanas veida noteikšanu;*
- 2) *zemes vērtības aprēķināšanu ar piemērotākām vērtēšanas pieejām;*
- 3) *rezultātu izlīdzināšanu un galīgās zemes gabala vērtības noteikšanu.*

Ir trīs standarta pieejas nekustamo īpašumu un, tai skaitā – zemes vērtības noteikšanai, kas veido mūsdienu vērtēšanas teorijas pamatus. Tās ir:

- 1) *tirgus (salīdzināmo darījumu) pieeja;*
- 2) *izmaksu pieeja;*
- 3) *ienākumu pieeja.*

No šīm trim vērtēšanas pamatpieejām, pielietojot tās gan tieši, gan atvasinot no tām jaunus variantus, kopumā izveidotas sešas zemes vērtības noteikšanas procedūras (tehnoloģijas):

- 1) *salīdzināmo darījumu metode (Sales comparison),*
- 2) *zemes rentes kapitalizācija (Ground rent capitalization),*
- 3) *zemes atlikuma metode (Land residual technique),*
- 4) *sadalījuma metode (Allocation),*
- 5) *izdalīšanas/nošķiršanas metode (Extraction/Abstraction),*
- 6) *pārdales un attīstības analīzes metode (Subdivision development analysis).*

**Tirgus (salīdzināmo darījumu) pieeja** ir visobjektīvākā zemes vērtēšanai aktīva nekustamo īpašumu tirgus apstākļos. Vērtēšanas teorija nosaka, ka gan apbūvētu, gan neapbūvētu zemju vērtība aprēķināma, vadoties no zemes (vietas) vislabākā izmantošanas veida. Vērtējamajam un salīdzināmajam zemes gabalam jābūt ar analogu labāko izmantošanas veidu, pēc iespējas līdzīgiem un tuviem pēc atrašanās vietas, platības, konfigurācijas, zonējuma, apgrūtinājumiem un iekšējiem fiziskiem parametriem. Protams, ka salīdzināmo objektu tirgus datiem jābūt pēc iespējas līdzīgiem pārdošanas laika un tirgus apstākļu ziņā.

Tirgus (salīdzināmo darījumu) pieeja balstās uz informāciju par neseniem darījumiem ar analogiem objektiem un novērtējamā Objekta salīdzināšanu ar tiem.

Vērtējot ar tirgus (salīdzināmo darījumu) pieeju, tiek izmantotas vairākas kvalitatīva un kvantitatīva rakstura korekcijas, lai modelētu novērtējamā īpašuma vērtību.

Vērtēšanas gaitā korekcijas tiek sagrupētas pēc sekojošām pazīmēm:

1. **Darījuma finansēšanas apstākļi.** Ja kādam no salīdzināmajiem objektiem darījumā ir netipiski finansēšanas apstākļi (piem., 100% hipotekārais kredīts, darījumu finansē pārdevējs, samazināta procentu likme, atliktais maksājums u.c.), pārdevuma cena tiek attiecīgi koriģēta.
2. **Pārdošanas apstākļi un laiks.** Salīdzināmo darījumu pārdošanas cenas tiek koriģētas, ņemot vērā to pārdošanas apstākļus (piem., pārdošana piespiedu kārtā izsolē, darījums starp savstarpēji saistītām vai ieinteresētām personām, netipiski īss ekspozīcijas laiks, cenu līmeņa izmaiņas kopš darījuma veikšanas u.c.).
3. **Novietojums.** Nepieciešams korekcijas faktors, jo novietojums būtiski ietekmē novērtējamā īpašuma vērtību.
4. **Fiziskie parametri.** Tiek veiktas korekcijas, atkarībā no zemes platības, formas, pieejamajām komunikācijām, piebraukšanas apstākļiem un citiem parametriem.

Korekcijas koeficienti parāda katra faktora salīdzinājumu attiecības veidā starp vērtējamo īpašumu un salīdzināmiem īpašumiem.

Koeficients ir lielāks par 0% (jeb pozitīvs), ja pēc vērtētāja slēdziena novērtējamais Objekts konkrētajā vērtību ietekmējošā faktora ietekmē ir pārāks attiecībā pret salīdzināmajiem objektiem, kuru raksturojums ir sekojošs: +5% – nedaudz labāks; +5 ..... 15% – labāks, +10 ..... 25% – izteikti labāks.

Koeficients ir mazāks par 0% (jeb negatīvs), ja pēc vērtētāja slēdziena salīdzināmais objekts konkrētajā vērtību ietekmējošā faktora ietekmē ir pārāks attiecībā pret novērtējamo Objektu, kuru raksturojums ir sekojošs: -5% – nedaudz sliktāks; -5 ..... 15% – sliktāks, -10 ..... 25% – izteikti sliktāks.

## **2.2. LABĀKAIS IZMANTOŠANAS VEIDS**

Īpašuma tirgus vērtība ir ekonomiskās situācijas funkcija un tiek noteikta, pamatojoties uz vērtēšanas pamatprincipiem, ņemot vērā visus sociāli – ekonomiskos, fiziskos un politiskos faktorus. Tā atspoguļo nekustamo īpašumu tirgus dalībnieku spēku samēru, kā arī iezīmē šo samēru izmaiņas tendences. Jebkurš saprātīgs pircējs vai investors tiecas iegūt maksimālu atdevi no ieguldītajiem līdzekļiem, nekustamo īpašumu izmantojot atbilstoši tā labākajam un efektīvākajam izmantošanas veidam. Šis izmantošanas veids būs atkarīgs no nekustamo īpašumu tirgus stāvokļa, savukārt tirgus vērtība pie minētā izmantošanas veida būs visaugstākā.

***Labākā un efektīvākā izmantošana** ir aktīva tāda izmantošana, pie kuras tiek iegūts maksimālais labums, un kas ir reāli iespējama, tiesiski un finansiāli pamatota.*

***Analizējot vērtējamā Objekta raksturu, atrašanās vietu un nekustamo īpašumu tirgus situāciju, vērtētāji secina, ka labākais izmantošanas veids ir zemes gabala izmantošana atbilstoši pagasta teritorijas plānojumam.***

Šis vērtējuma atskaites pamatā ir pieņēmums, ka nekustamais īpašums tiek izmantots atbilstoši tā labākajam un efektīvākajam izmantošanas veidam, uz šo pieņēmumu ir balstīti visi turpmākie īpašuma tirgus vērtības aprēķini.

### **3. TIRGUS VĒRTĪBAS APRĒĶINS**

---

#### **3.1. TIRGUS SITUĀCIJAS ANALĪZE**

No pieejamās informācijas vērtētāji secina, ka sekojot vispārējām tendencēm, arī Kurzemes reģiona apdzīvotās vietās pēdējā gada laikā zemes gabalu cenas ir stabilizējušās. Tomēr tirgus aktivitāte ir būtiski mazinājusies, kas saistīts ar banku īstenotajiem kredītēšanas ierobežojumiem un vispārējās ekonomiskās situācijas stagnāciju.

Analizējot pēdējā gada laikā Dienvidkurzemes reģiona lauku apdzīvotās vietās un mazpilsētās notikušos pārdevumus neapbūvētas zemes tirgus sektorā un aktuālo piedāvājumu, var secināt, ka vērtējamam Objektam līdzīgu, neapbūvētu zemes gabalu viena m<sup>2</sup> cenas ir robežās no 1 līdz 8 EUR, galveno lomu piešķirot zemes gabala lielumam, atļautajai izmantošanai, komunikāciju pieejamībai un īpašuma atrašanās vietai.

Samērā bieži pēdējā laikā vērojami zemes piespiedu pārdošanas gadījumi par salīdzinoši zemu cenu izsolēs vai finansiālu grūtību iespaidā.

#### **3.2. GALVENIE FAKTORI, KAS IETEKMĒ OBJEKTA TIRGUS VĒRTĪBU**

##### Pozitīvie:

- īpašums atrodas dārkopības sabiedrībā, apsaimniekotā teritorijā, ir piebrauktuve;
- pieejama elektroapgāde.

##### Negatīvie:

- teritorija ir nekopta, tā nav iežogota.

#### **3.3. VĒRTĒJUMĀ IZMANTOTIE PIENĒMUMI**

Vērtējuma aprēķini tiek veikti, pieņemot, ka:

- ar nekustamo īpašumu nav nodrošināts galvojums;
- nekustamais īpašums nav apgrūtināts ar parādiem, t.sk. nodokļu maksājumu kavējumiem;
- nekustamajā īpašumā nav veikti neatdalāmi ieguldījumi (īpašuma uzlabojumi), uz ko varētu pretendēt trešās personas;
- tika uzskatīts, ka zemes platība atbilst kadastrā fiksētajam lielumam;
- bez novērtējuma atskaitē aprakstītajiem nav citu faktoru, kas ietekmē īpašuma tirgus vērtību;
- īpašums turpmāk tiks apsaimniekots saprātīgi, atbilstoši labākajam un efektīvākajam izmantošanas veidam.

#### **3.4. ZEMES TIRGUS VĒRTĪBAS NOTEIKŠANA AR TIRGUS PIEEJU**

Tirgus (salīdzināmo darījumu) pieejas pielietošanas priekšnoteikums ir attīstīts zemes gabalu tirgus segments. Galvenie vērtēšanas procesa etapi ir:

- 1) nekustamo īpašumu tirgus izpēte un datu atlase par neseniem līdzīgu objektu pārdošanas gadījumiem un aktuāliem piedāvājumiem;
- 2) iegūtās informācijas pārbaude, analīze un objektu – analoģu salīdzināšana ar vērtējamo īpašumu;
- 3) salīdzināmo objektu pārdošanas cenu korekcija, ņemot vērā atšķirības ar vērtējamo īpašumu;
- 4) koriģēto pārdošanas cenu saskaņošana un vērtējamā nekustamā īpašuma pamatotas vērtības noteikšana.

Zemesgabala tirgus vērtības noteikšanai vērtētāji izmantoja pieejamo informāciju par notikušajiem darījumiem ar neapbūvētiem, līdzīga pielietojuma veida zemes gabaliem vērtējamā Objekta reģionā.

Vērtētāji ir apkopojuši pietiekami plašu informāciju par darījumiem ar vērtējamam īpašumam līdzīgiem zemesgabaliem. Jāsecina, ka vērtējamam līdzīgu īpašumu iegādē bieži dominējošie ir subjektīvie, nevis racionālie un loģiski pamatotie faktori. Novērojams, ka attiecīgā darījuma cena bieži atspoguļo konkrētā pircēja īpašo vērtību, ko viņš piedēvē īpašumam. Tas izskaidro salīdzinoši plašo darījumu cenu amplitūdu.

Izanalizējot pieejamo informāciju, kā salīdzināmos objektus vērtētāji ir izvēlējušies:

- Īpašums Dienvidkurzemes novada Lažas pagastā, Mežgaļi Nr. 101, kadastra nr. 62720070047. Savrupmāju apbūves teritorijā esoša, neapbūvēta zemes gabala platība 590 m<sup>2</sup>. Īpašums pārdots 2023. gada 28. septembrī par 400 EUR vai 1 EUR/m<sup>2</sup>;

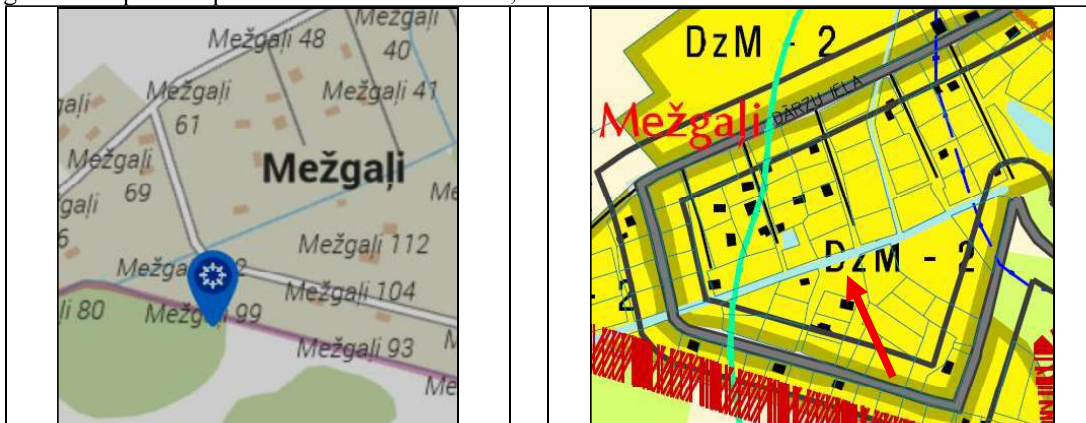

- Īpašums Dienvidkurzemes novada Lažas pagastā, Mežgaļi Nr. 69, kadastra nr. 62720070022. Savrupmāju apbūves teritorijā esoša, neapbūvēta zemes gabala platība 690 m<sup>2</sup>. Īpašums pārdots 2025. gada 3. septembrī par 2 200 EUR vai 3 EUR/m<sup>2</sup>;

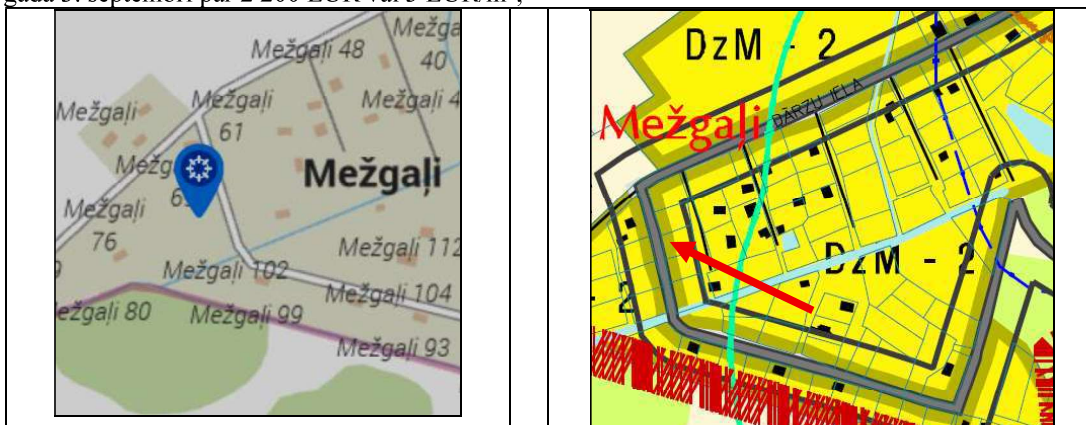

- Īpašums Dienvidkurzemes novada Aizputē, Parka ielā 2C, pilsētas nomalē, kadastra nr. 64050030180. Centra apbūves teritorijā esoša, neapbūvēta zemes gabala platība 2 386 m<sup>2</sup>. Īpašums pārdots 2025. gada 17. jūnijā par 8 200 EUR vai 3 EUR/m<sup>2</sup>.

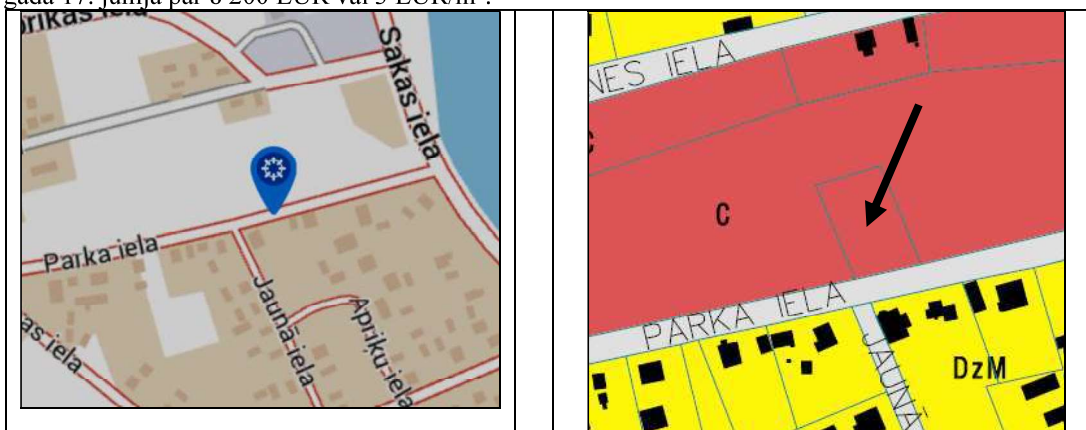

Konkrēti darījumu dalībnieki netiek minēti, lai bez saskaņošanas ar tiem neizpaustu konfidenciālu informāciju. Aprēķinu gaitā tika izdarītas korekcijas, atkarībā no darījumu finansēšanas apstākļiem, īpašumu sastāva, tirgus apstākļiem darījumu laikā, īpašumu novietojuma.

**Aprēķinu tabula.**

	Vērtējamais Objekts	Salīdzināmais objekts nr. 1		Salīdzināmais objekts nr. 2		Salīdzināmais objekts nr. 3	
	D-Kurzemes n. Lažas p. "Mežgaļi 65"	D-Kurzemes n. Lažas p. Mežgaļi Nr. 101		D-Kurzemes n. Lažas p. Mežgaļi Nr. 69		D-Kurzemes n. Aizpute, Parka iela 5C	
Zemes gabala platība, m <sup>2</sup> .	<b>540</b>	590		690		2 386	
Pārdevuma cena, EUR		400		2 200		8 200	
Darījuma laiks		28.09.2023.		03.09.2025.		17.06.2025.	
Nosacītā 1 m <sup>2</sup> . cena, EUR		0.68		3.19		3.44	
Salīdzināmie objekti attiecībā pret vērtējamo Objektu							
1. Darījuma finansēšanas apstākļi		līdzvērtīgi	0%	līdzvērtīgi	0%	līdzvērtīgi	0%
		EUR 1		EUR 3		EUR 3	
2. Darījuma apstākļi (tipisks pirkšanas darījums vai piespiedu pārdošana, darījums starp saistītām personām u.c.)		līdzvērtīgi	0%	līdzvērtīgi	0%	līdzvērtīgi	0%
		EUR 1		EUR 3		EUR 3	
3. Pārdošanas laiks, piedāvājums		sliktāk	10%	līdzvērtīgi	0%	līdzvērtīgi	0%
		EUR 1		EUR 3		EUR 3	
4. Īpašuma novietojums		līdzvērtīgs	0%	līdzvērtīgs	0%	labāks	-25%
		EUR 1		EUR 3		EUR 3	
5. Zemes funkcionālie parametri:							
- zemes gabala lielums		līdzvērtīgs	0%	līdzvērtīgs	0%	lielāks	20%
- izmantošanas veids, atbilstība labākajam un efektīvākajam izmantošanas veidam un tam atbilstošas apbūves iespējamība vai esamība		līdzvērtīgi	0%	līdzvērtīgi	0%	līdzvērtīgi	0%
- transporta un gājēju plūsmas intensitāte		līdzvērtīgi	0%	līdzvērtīgi	0%	līdzvērtīgi	0%
- centralizēto komunikāciju nodrošinājums		līdzvērtīgi	0%	līdzvērtīgi	0%	labāk	-10%
- zemes gabala konfigurācija		līdzvērtīgi	0%	līdzvērtīgi	0%	līdzvērtīgi	0%
- apvidus ekoloģiskie apstākļi - gaisa, ūdens kvalitāte u.c.		līdzvērtīgi	0%	līdzvērtīgi	0%	līdzvērtīgi	0%
- grunts apstākļi, reljefs		līdzvērtīgi	0%	līdzvērtīgi	0%	līdzvērtīgi	0%
- blakus īpašumu ietekme, piebraukšanas apstākļi		līdzvērtīgi	0%	līdzvērtīgi	0%	līdzvērtīgi	0%
- KOPĀ funkcionālie parametri:			0%		0%		10%
		EUR 1		EUR 3		EUR 3	
Pārrēķinu koeficients (starp rezultātiem)		10%		0%		-18%	
Pārrēķinu korekcija		EUR 0		EUR 0		-EUR 1	
Salīdzināmo objektu kopējās platības 1 m <sup>2</sup> . koriģētā cena (starp rezultātiem)		EUR 1		EUR 3		EUR 3	
Salīdzināmo objektu koriģētā cena (starp rezultātiem)		EUR 440		EUR 2 200		EUR 6 765	
6. Citi faktori:							
- ar zemi saistītā apbūve		EUR 0		EUR 0		EUR 0	
Salīdzināmo objektu koriģētā cena (starp rezultātiem)		EUR 440		EUR 2 200		EUR 6 765	
Salīdzināmo objektu kopējās platības 1 m <sup>2</sup> . koriģētā cena, EUR		0.75		3.19		2.84	
Salīdzināmā objekta svara koeficients		0.3		0.6		0.1	
Salīdzināmo zemi platības 1m <sup>2</sup> . vidējā koriģētā cena (tirgus vērtība)		<b>EUR 2.42</b>					
Vērtējamā zemes gabala tirgus vērtība		<b>EUR 1 307</b>					

Tādējādi ar tirgus (salīdzināmo darījumu) pieeju noteiktā zemes gabala tirgus vērtība ir (rezultātu noapaļojot) **EUR 1 307**.

### **3.5. APRĒĶINU REZULTĀTU IZLĪDZINĀŠANA**

Īpašuma novērtēšanai pilnvērtīgi var tikt izmantota tikai viena - tirgus (salīdzināmo darījumu) pieeja. Citu pieeju izmantošana ir stipri ierobežota un tās netika pielietotas.

Ņemot vērā to, ka zemes gabala vērtības noteikšanai par izmantojamu atzīstama tikai viena pieeja, nav nepieciešams veikt aprēķinu rezultātu izlīdzināšanu un par galīgo Objekta tirgus vērtību atzīstams ar tirgus (salīdzināmo darījumu) pieeju iegūtais rezultāts.

Attiecīgi galīgā noteiktā neapbūvēta zemes gabala ar kopējo platību 540 m<sup>2</sup> tirgus vērtība (aprēķinu rezultātus noapaļojot) ir EUR 1 300.

## **4. SLĒDZIENS**

---

Veicot nekustamā īpašuma – zemes gabala novērtējumu, ir noteikta:

**tirgus vērtība**, kas 2026. gada 9. jūnijā ir  
**1 300 EUR** (viens tūkstotis trīs simti eiro).

Augstāk minētā vērtība ir labākais viedoklis, kādu varēja pieņemt, vadoties no mūsu rīcībā esošās informācijas un laika ierobežojumiem.

Sertificēts nekustamo īpašumu vērtētājs  
(profesionālās kvalifikācijas sertifikāts nr.26)

Arvīds Badūns

## **5. PIENĒMUMI UN IEROBEŽOJOŠIE FAKTORI**

---

Šajā atskaitē atspoguļotās analīzes, viedokļi un secinājumi balstās uz sekojošiem pieņēmumiem un ierobežojošiem faktoriem:

1. Vērtētāji pieņem, ka īpašuma tiesības un fiziskos parametrus apliecinošie dokumenti ir patiesi.
2. Vērtības aprēķins pamatojas uz mūsu rīcībā esošās informācijas analīzi, kas ietver informāciju par apskatāmo īpašumu un tā tirgus vērtību ietekmējošiem faktoriem uz vērtēšanas dienu. Tiek uzskatīts, ka šī informācija ir ticama un pareiza.
3. Īpašuma stāvoklis tika noteikts, apskatot to vizuāli uz vietas, kā arī izmantojot vērtējuma pasūtītāja un citu personu mutiski sniegto informāciju.
4. Aprēķini pamatojas uz ekonomiskajiem apstākļiem, kas eksistēja novērtēšanas datumā un neiekļauj to pēkšņas izmaiņas ietekmi uz tirgus vērtību.
5. Aprēķini un prognozes ir pakļauti nenoteiktībai un variācijām, atkarībā no nākotnes notikumiem, ko nevar precīzi paredzēt. Tādējādi aprēķini netiek pasniegti kā rezultāti, kurus būtu jāpasniedz, faktiski sasniegtie rezultāti varētu būtiski atšķirties no plānotajiem.
6. Ir pieņemts, ka nav īpašu stāvokļu, kas pazemina vai paaugstina īpašuma tirgus vērtību, un kas var tikt atklāti tikai ar speciālām inženiertehniskām izpētes metodēm.
7. Novērtējumu nav atļauts kopēt un publicēt, tas nav paredzēts nodošanai personām, kas nav saistītas ar novērtējamo īpašumu, kā arī tas nevar tikt lietots citiem nolūkiem kā novērtējuma uzdevumā teikts, bez iepriekšējas novērtētāju un pasūtītāja rakstveida piekrišanas katrā gadījumā atsevišķi.
8. Vērtētāju pienākums nav liecināt tiesas procesā vai būt par lieciniekiem izmeklēšanas gaitā, kas varētu tikt ierosināta saistībā ar vērtējamo Objektu, ja vien šāda nepieciešamība ar tiem netiek iepriekš īpaši saskaņota.
9. Vairums pieņēmumu un aprēķinu, kas lietoti novērtējumā, attiecas tikai uz konkrēto atskaiti un nav lietojami atrauti no tās konteksta.
10. Notikumi vai darījumi, kas notikuši pēc novērtēšanas datuma, vai par kuriem informācija saņemta pēc atskaites nodošanas, nav ietverti vērtējumā un vērtētāji par tiem neatbild.
11. Noteiktā vērtība ir spēkā pie esošajiem LR normatīvajiem aktiem. Šo normatīvo aktu izmaiņu gadījumā noteiktā vērtība var mainīties.

## **6. VĒRTĒTĀJA NEATKARĪBAS APLIECINĀJUMS**

---

Es apliecinu, ka pamatojoties uz manu pārlicību un zināšanām:

- tiek uzskatīts, ka faktu konstatācija, ko satur šis ziņojums, ir patiesa un pareiza,
- secinājumus un aprēķinu rezultātus iespaido tikai atskaites tekstā minētie pieņēmumi un tos ierobežojošie apstākļi,
- tās ir manas personīgās domas, viedokļi un secinājumi,
- man nav pašreizējas vai perspektīvas intereses par vērtējamo īpašumu un man nav personīgu interešu vai aizspriedumu attiecībā uz tām pusēm, kas saistītas ar novērtējamo Objektu,
- mana darba apmaksā nav atkarīga no iepriekšnoteiktas vērtības paziņošanas vai vērtību virzīšanas tā, lai tās nāktu par labu klientam, vērtības noteikšanas lieluma, nonākšanas pie iepriekš izvirzīta rezultāta vai kāda cita sekojoša notikuma,
- secinājumi tika veikti un šī atskaite sagatavota saskaņā ar Latvijas Īpašuma vērtēšanas standartiem LVS 401:2013,
- vērtējamā īpašuma apskati klātienē veica sertificēta nekustamo īpašumu vērtētāja asistents Ritvars Bērziņš, pēc kuras tika sastādīta šī atskaite.

Sertificēts nekustamo īpašumu vērtētājs  
(profesionālās kvalifikācijas sertifikāts nr.26)

Arvīds Badūns

**Pielikumi**  
**(dokumentu kopijas)**

**KURZEMES RAJONA TIESA****Lažas pagasta zemesgrāmatas nodalījums Nr. 100000947419****Kadastra numurs: 6472 007 0264****Adrese: "Mežgaļi 65", Lažas pag., Dienvidkurzemes nov.**

<b>I. daļa 1. iedaļa</b>			
<b>Ieraksta Nr.</b>	<b>Nekustams īpašums, servitūti un reālnastas</b>	<b>Daļa</b>	<b>Platība, lielums</b>
1.1.	Zemes vienība (kadastra apzīmējums 64720070264). <i>Žurn. Nr. 300008378989, lēmums 12.08.2025, tiesnese Dace Riekstiņa</i>		0.054 ha
<b>I. daļa 2. iedaļa</b>			
<b>Ieraksta Nr.</b>	<b>No nekustama īpašuma atdalītie zemes gabali, servitūtu un reālnastu pārgrozījumi un dzēsumi</b>	<b>Daļa</b>	<b>Platība, lielums</b>
	<i>Nav ierakstu</i>		
<b>II. daļa 1. iedaļa</b>			
<b>Ieraksta Nr.</b>	<b>Īpašnieks, dzimšanas gads, vieta, personas/nodokļu maksātāja kods, tiesību pamats</b>	<b>Daļa</b>	<b>Summa</b>
1.1.	Īpašnieks: Dienvidkurzemes novada pašvaldība, reģistrācijas numurs 90000058625.	1	
1.2.	Pamats: Dienvidkurzemes novada pašvaldības 2025.gada 5.augusta uzziņa Nr. DKN/2025/4.22/98. <i>Žurn. Nr. 300008378989, lēmums 12.08.2025, tiesnese Dace Riekstiņa</i>		
<b>II. daļa 2. iedaļa</b>			
<b>Ieraksta Nr.</b>	<b>Atzīmes par maksātnespēju, piedziņas vēršanu, aizliegumiem, pēcmantinieku iecelšanu un mantojuma līgumiem</b>		
	<i>Nav ierakstu</i>		
<b>III. daļa 1. iedaļa</b>			
<b>Ieraksta Nr.</b>	<b>Lietu tiesības, kas aprūrina nekustamu īpašumu</b>		<b>Platība, lielums</b>
	<i>Nav ierakstu</i>		
<b>III. daļa 2. iedaļa</b>			
<b>Ieraksta Nr.</b>	<b>Pārgrozījumi 1.iedaļas ierakstos, ierakstu un pārgrozījumu dzēsumi</b>		<b>Platība, lielums</b>
	<i>Nav ierakstu</i>		
<b>IV. daļa 1.,2. iedaļa</b>			
<b>Ieraksta Nr.</b>	<b>Ķīlas tiesība un tās pamats</b>		<b>Summa</b>
	<i>Nav ierakstu</i>		
<b>IV. daļa 3. iedaļa</b>			
<b>Ieraksta Nr.</b>	<b>Pārgrozījumi ķīlas tiesībās, pārgrozījumu dzēsumi</b>		<b>Summa</b>
	<i>Nav ierakstu</i>		
<b>IV. daļa 4.,5. iedaļa</b>			
<b>Ieraksta Nr.</b>	<b>Ķīlu dzēsumi pilnībā vai daļēji</b>		<b>Summa</b>
	<i>Nav ierakstu</i>		



## Informatīvā izdruka no Kadastra informācijas sistēmas teksta datiem

Valsts zemes dienests

### Īpašums

Kadastra numurs	Nosaukums	Platība	Zemesgrāmatas nodaļuma numurs	Zemesgrāmatas apakšnodaļuma numurs	Administratīvā teritorija
64720070264	-	0.054 ha	100000947419	-	Lažas pagasts, Dienvidkurzemes novads

### Īpašuma sastāvs

#### Zemes vienības

Kadastra apzīmējums	Dzīvokļu īpašumos nesadalītās domājamās daļas	Adrese
64720070264	1/1	"Mežgali 65", Lažas pag., Dienvidkurzemes nov., LV-3456

Nekustamā īpašuma objekta platība:	0.0540
Nekustamā īpašuma objekta platības mērvienība:	ha
Statuss:	nekustamais īpašums
Vidējais LIZ kvalitātes novērtējums ballēs:	-

#### Zemes vienības platības sadalījums pa lietošanas veidiem

Platība:	0.0540
Platības mērvienība:	ha
Lauksaimniecībā izmantojamās zemes platība:	0.0540
t.sk. Aramzemes platība:	0.0000
t.sk. Augļu dārzu platība:	0.0540
t.sk. Pļavu platība:	0.0000
t.sk. Ganību platība:	0.0000
no tām meliorētā lauksaimniecībā izmantojamā zeme:	0.0000
Mežu platība:	0.0000
t.sk. Jaunaudzes platība:	0.0000
Krūmāju platība:	0.0000
Purvu platība:	0.0000
Ūdens objektu zeme:	0.0000
t.sk. Zeme zem ūdeņiem:	0.0000
t.sk. Zeme zem zivju dīķiem:	0.0000
Zemes zem ēkām platība:	0.0000
Zemes zem ceļiem platība:	0.0000
Pārējās zemes platība:	0.0000

#### Lietošanas mērķi

Mērķis	Kods	Platība	Platības mērvienība
Individuālo dzīvojamo māju apbūve	0601	0.0540	ha

**Apgrūtinājumi**

Nr.	Reģistrācijas datums	Tips	Apraksts	Platība	Mērv.
-	01.02.2025	8317030100	Lauku zemei izvērtējamo apgrūtinājumu pārklājuma teritorija zemes kadastrālās vērtības aprēķinam	0.0129	ha
-	01.02.2025	7312070202	navigācijas tehniskā līdzekļa aviācijas gaisa kuģu lidojumu drošības nodrošināšanai tālās ietekmes zona	0.0540	ha
-	01.02.2025	7312050101	ekspluatācijas aizsargjoslas teritorija gar elektrisko tīklu gaisvadu līniju ārpus pilsētām un ciemiem ar nominālo spriegumu līdz 20 kilovoltiem	0.0129	ha

**Mērniecība**

Mērniecības metode	Mērniece	Uzmērīšanas datums
uzmērīts LKS-92TM	Sarma Čīma	27.08.2024

Šai informācijai ir tikai informatīvs raksturs un tai nav juridiska spēka.

# LATVIJAS REPUBLIKA

## ZEMES ROBEŽU PLĀNS

Zemes vienības kadastra apzīmējums: 6472 007 0264  
Adrese: "Mežgaļi 65", Lažas pagasts, Dienvidkurzemes novads

Plāns izgatavots pamatojoties uz Dienvidkurzemes novada pašvaldības 2009.gada 29.decembrī Aizputes novada domes lēmumu Nr. 414 (protokols Nr. 14.), 16. & "Par pašvaldībai piekrietošajām zemes vienībām".

Robežas noteiktas 2024.gada 27.augustā

Plāna mērogs 1:500

Zemes vienības platība: 0.0540 ha

ZEMES VIENĪBA UZMĒRĪTA  
LKS-92 TM  
Mēroga koeficients: 0.999870

ZEMES VIENĪBAS IZVIETOJUMA SHĒMA

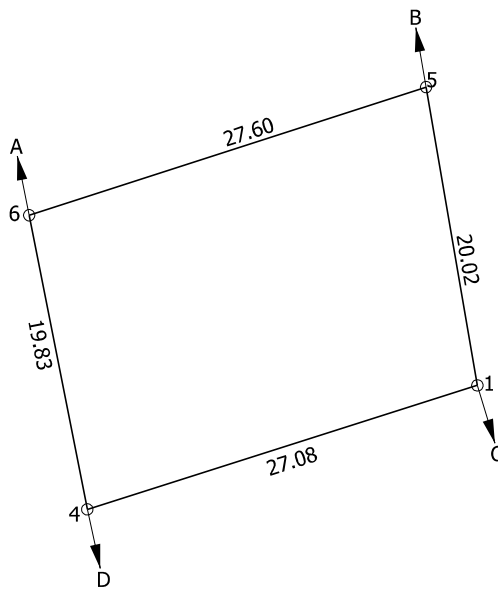
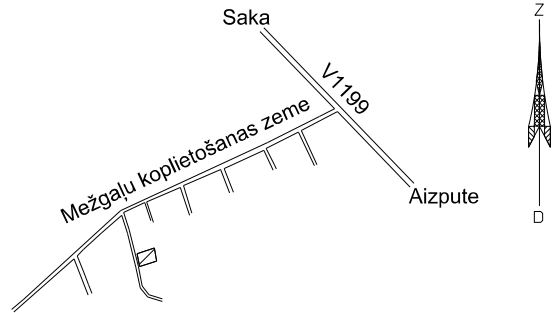

x=291400  
y=351500

Robežjošo zemes vienību saraksts:  
no A līdz B: 64720070237  
no B līdz C: 64720070123  
no C līdz D: 64720070005- "Mežgaļi 67"  
no D līdz A: 64720070123

Zemes vienības platība: 0.0540 ha

Zemes robežu plāns	6472 007 0264	Plāna mērogs 1:500	2.lapa no 2
Mērniece Sarma Čīma sertifikāta Nr.AB0077	Plāns sagatavots atbilstoši Ministru kabineta 2011.gada 27.decembra noteikumiem Nr.1019 "Zemes kadastrālās uzmērīšanas noteikumi"		

# LATVIJAS REPUBLIKA

## SITUĀCIJAS PLĀNS

Zemes vienības kadastra apzīmējums: 6472 007 0264  
Adrese: "Mežgaļi 65", Lažas pagasts, Dienvidkurzemes novads

Plānā attēlota informācija atbilstoši situācijai apvidū 2024.gada 27.augustā

Plāna mērogs 1:500

Zemes vienības platība: 0.0540 ha

ZEMES LIETOŠANAS VEIDU EKSPLIKĀCIJA

Zemes vienības platība ha	ZEMES LIETOŠANAS VEIDU EKSPLIKĀCIJA													
	Lauksaimniecībā izmantojamā zeme	tajā skaitā				Meži	Krūmāji	Purvi	Ūdens objektu zeme	tajā skaitā		Zeme zem ēkām un pagalmiem	Zeme zem ceļiem	Pārējās zemes
		Arazzeme	Augļu dārzeņi	Plāvas	Ganības					zem ūdeņiem	zem zivju dīķiem			
0.0540	0.0540	-	0.0540	-	-	-	-	-	-	-	-	-	-	

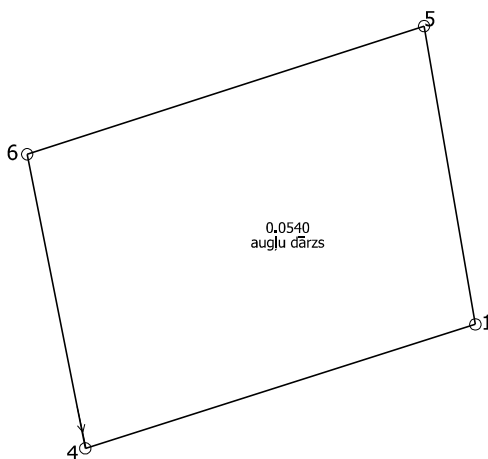

x=291400  
y=351500



Situācijas plāns

6472 007 0264

Plāna mērogs 1:500

2.lapa no 2

Mērniece Sarma Čīma  
sertifikāta Nr.AB0077

Plāns sagatavots atbilstoši Ministru kabineta 2011.gada 27.decembra  
noteikumiem Nr.1019 "Zemes kadastrālās uzmērīšanas noteikumi"

# LATVIJAS REPUBLIKA

## APGRŪTINĀJUMU PLĀNS

Zemes vienības kadastra apzīmējums: 6472 007 0264

Adrese: "Mežgaļi 65", Lažas pagasts, Dienvidkurzemes novads

Apgrūtinājumu saraksts:

1.	7312030303 - ekspluatācijas aizsargjoslas teritorija gar valsts vietējiem un pašvaldību autoceļiem lauku apvidos - 0.0522 ha
2.	7312050101 - ekspluatācijas aizsargjoslas teritorija gar elektrisko tīklu gaisvadu līniju ārpus pilsētām un ciemiem ar nominālo spriegumu līdz 20 kilovoltiem - 0.0126 ha

Plānā attēlota informācija par apgrūtinājumiem 2024.gada 27.augustā

Plāna mērogs 1:500

Zemes vienības platība: 0.0540 ha

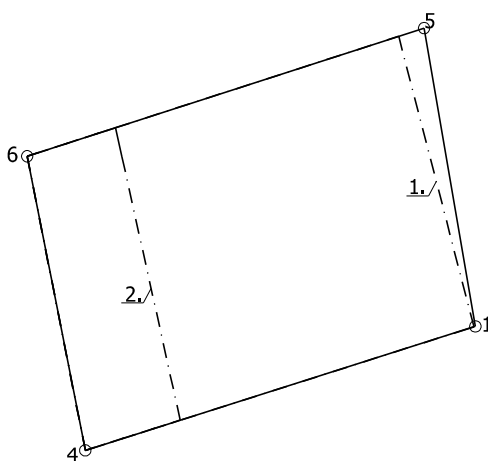

x=291400  
y=351500



Apgrūtinājumu plāns

6472 007 0264

Plāna mērogs 1:500

2.lapa no 2

Mērniece Sarma Čīma  
sertifikāta Nr.AB0077

Plāns sagatavots atbilstoši Ministru kabineta 2011.gada 27.decembra  
noteikumiem Nr.1019 "Zemes kadastrālās uzmērīšanas noteikumi"



LATVIJAS  
ĪPAŠUMU  
VĒRTĒTĀJU  
ASOCIĀCIJA

LĪVA KOMPETENCES UZRAUDZĪBAS BIROJS

## Kompetences sertifikāts nekustamā īpašuma vērtēšanā

Nr. *25*

Izsniegts

*SIA "Vindeks"*

firma

Reģistrācijas Nr. *40003562948*

Darbība sertificēta no

*2008. gada 17. decembra*  
datums

Sertifikāts izsniegts

*2023. gada 21. decembrī*  
datums

Sertifikāts derīgs līdz

*2028. gada 20. decembrim*  
datums

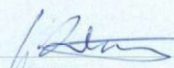
  
G.N.Reinsons

LĪVA Kompetences uzraudzības biroja  
vadītājs



  
V. Žuromskis

LĪVA valdes priekšsēdētājs

Sertifikāts izsniegts saskaņā ar LĪVA 24.02.2022. Noteikumiem  
"Par komersantu darbības uzraudzības un kontroles kārtību īpašumu vērtēšanā"